

其余 $\nabla 3.2$

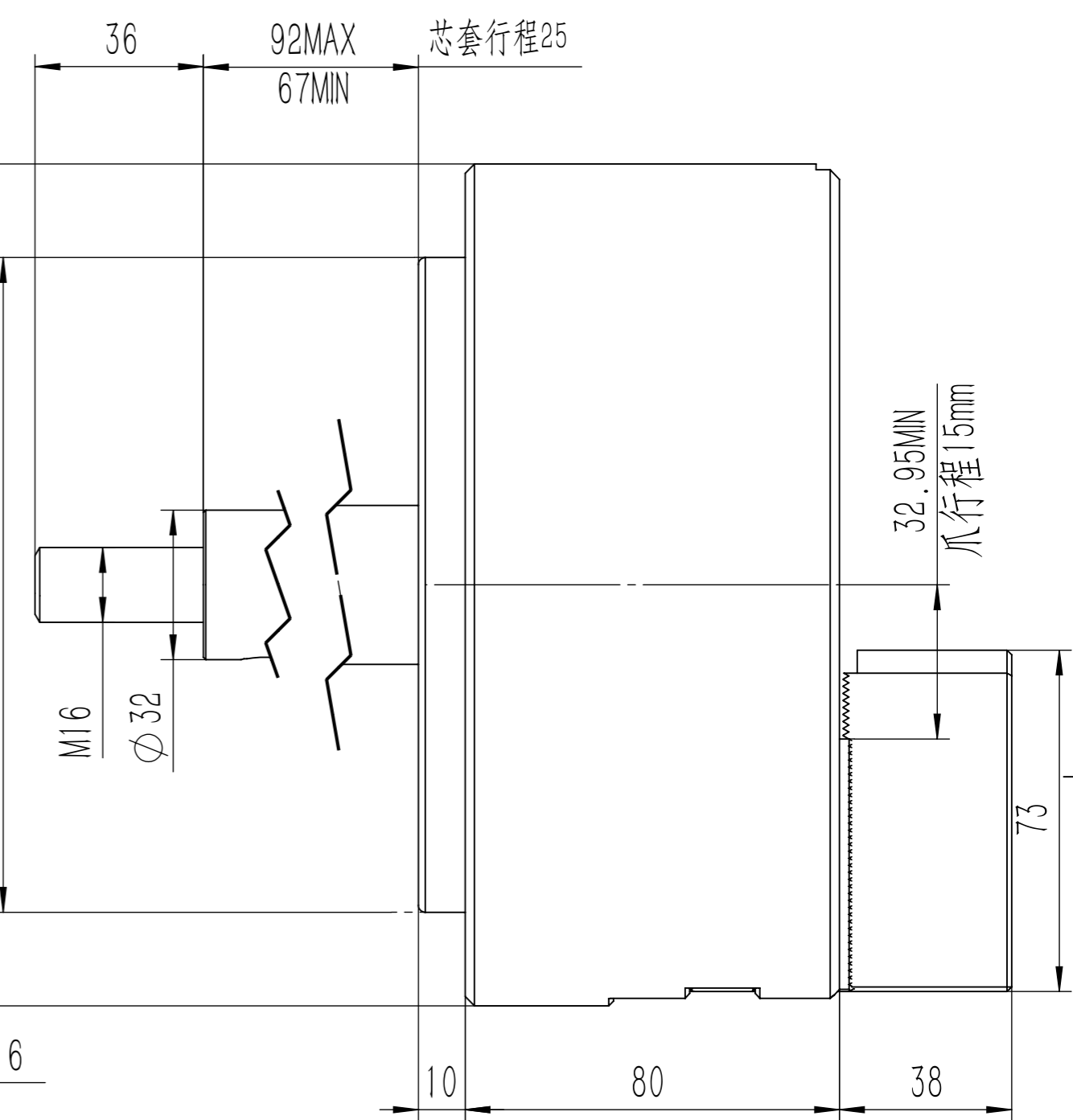
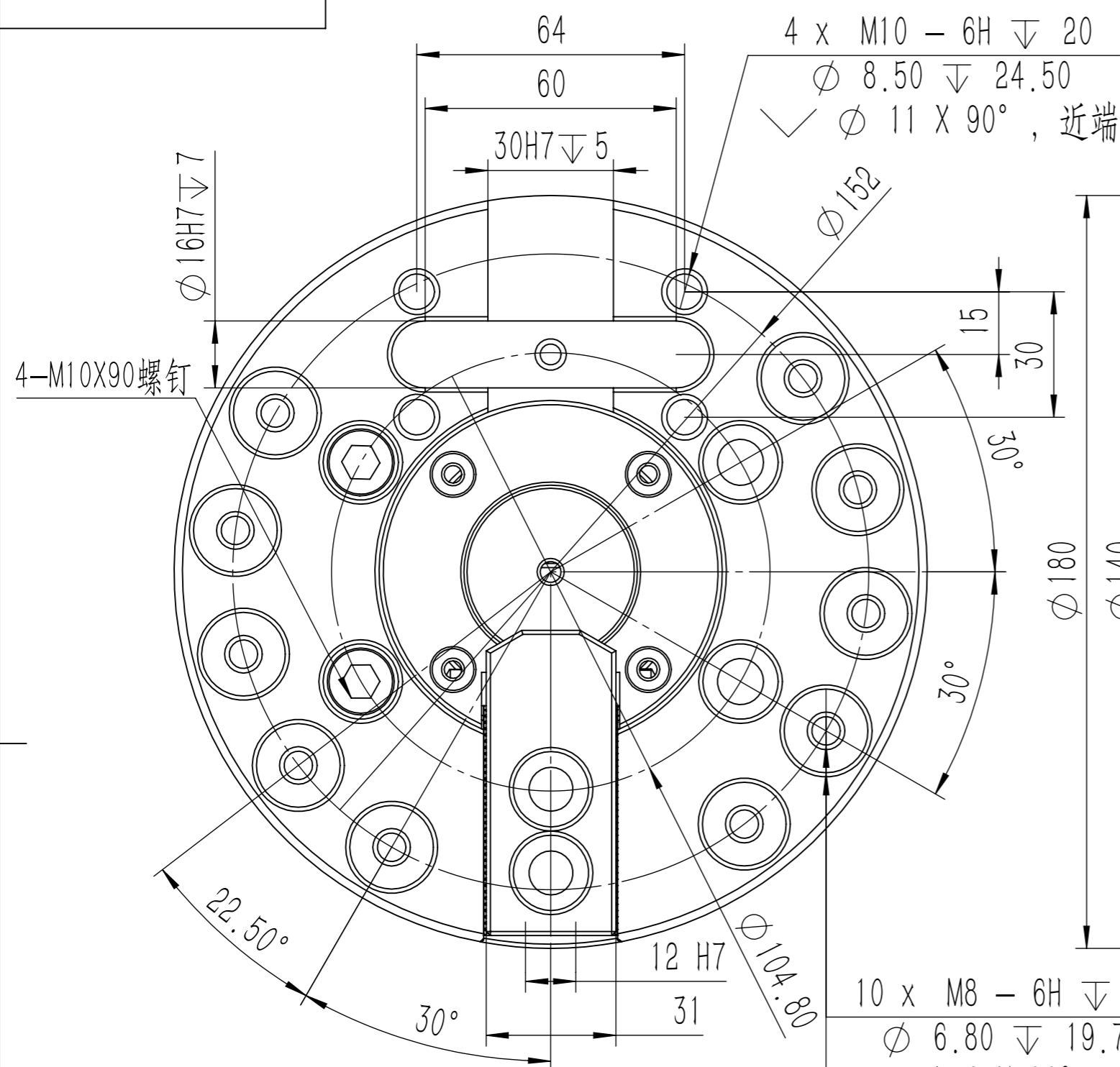

$10 \times M8 - 6H \nabla 16$
 $\phi 6.80 \nabla 19.75$
 $\checkmark \phi 9 \times 90^\circ$, 近端
 $10 \times \phi 20 \nabla 5$
 $\checkmark \phi 22 \times 90^\circ$, 近端

零件代号
借(通)用件登记
描图
描校
旧底图总号
底图总号

技术要求:
 1. 未注形状公差应符合GB1184-2000.
 2. 未标注尺寸公差应该按照GB/T1804-m
 3. 未注圆角半径R1, 未注倒角均为 $1 \times 45^\circ$, 锐角倒钝, 去除毛刺飞边。
 4. 成品零件加工表面上, 不应有划痕、擦伤等损伤零件表面的缺陷。

H1L-06				Sanjnn			
标记	处数	分区	更改文件号	阶段标记	重量	比例	安装方案图
设计			标准化			1:1.3	
校核			工艺				
主管设计			审核				
			批准				
				共张	第张	版本	替代

www.sanjnn.com