

磨床自动夹具



锥柄式安装传动夹具，适用于CNC车床、磨床。

- 1, 气动张开，弹簧浮动轻微夹住零件（不会过定位），卡盘旋转靠爪子摆动夹紧零件。
- 2, 适合轴类、棒料、齿轮。
- 3, 外圆磨床自动化量产加工。
- 4, 私服头架带动卡盘旋转。

Sanjinn 三景

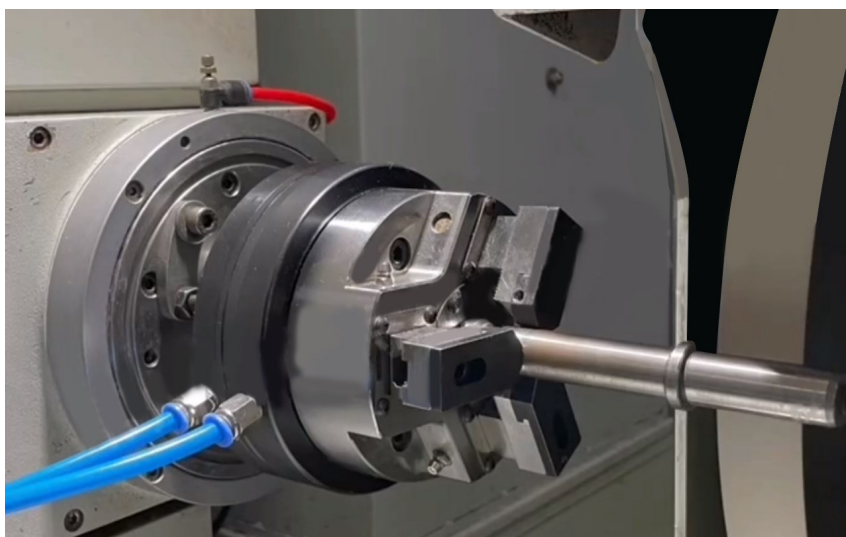
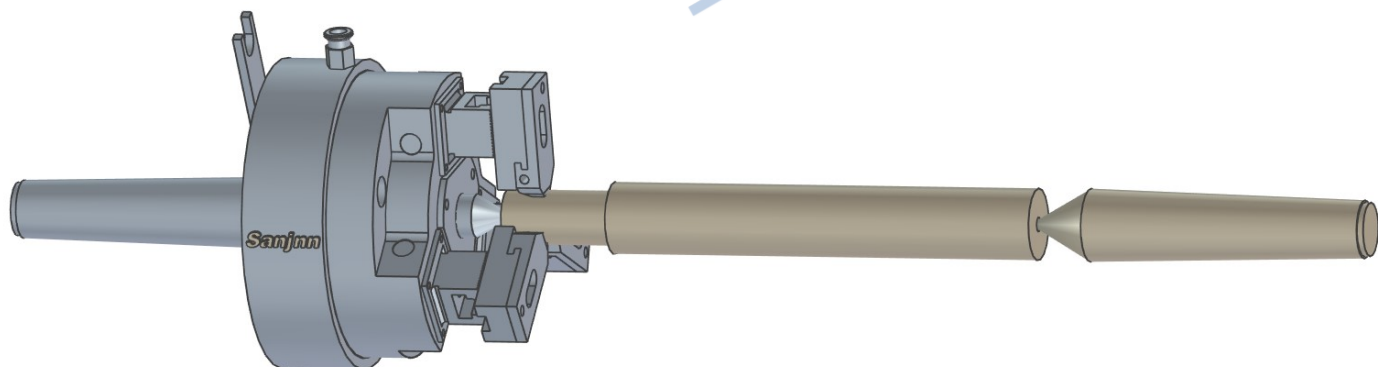

规格/尺寸Mode	合金大小	三爪浮动量	外径	模式锥柄	夹持范围	重量
SMJ-05	10	0.5mm	98	MT3、MT4、MT5	3-45	3.0